



FNP Ordnungsbox

Die Ordnungsbox kann mit waagrechter oder senkrechter Fachausrichtung in das FNP-Fach eingeschoben werden.

FNP organisation box

The organisation box can be inserted horizontally or vertically into the FNP shelf.

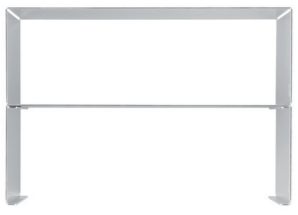
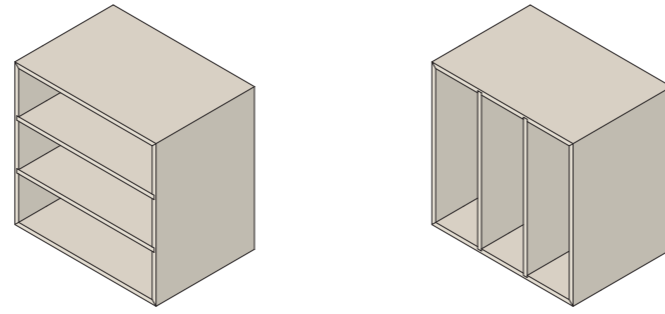

FNP Facheinteilung

- Bitte Schutzfolie abziehen. Die Facheinteilung flach auf einen ebenen Untergrund legen.
! Das Moormann-Logo und die Laschen zeigen dabei nach oben.
- Die Enden der Facheinteilung langsam an den Längsschlitz in 90°-Winkel nach oben biegen.
! Bitte keinesfalls die Enden mehrfach stark nach oben und nach unten biegen, da die Facheinteilung an der gekanteten Stelle brechen könnte.
- Anschließend die Facheinteilung drehen, sodass die Öffnung nach unten zeigt. Auf eine weitere, bereits gekantete Facheinteilung setzen. Die Laschen der oberen Facheinteilung greifen in die Längsschlitz an den Kanten des unteren Elements.
- Die Facheinteilung vorsichtig in das entsprechende FNP-Fach einschieben.

FNP compartment separation

- Pull off the protective film. Position the compartment separation flat onto a level surface.
! The Moormann logo and the flaps point upwards here.
- Slowly fold up the compartment separation ends at the longitudinal slots by 90 degrees.
! Under no circumstances should the ends be forced up and down repeatedly as this could cause the compartment separation to break at the folds.
- Then turn the compartment separation in such a way that the opening is facing downwards. Place on top of another compartment separation which has already been folded. The flaps of the upper compartment separation slide into the longitudinal slots at the edges of the bottom element.
- Carefully slide the compartment separation into the appropriate FNP compartment.

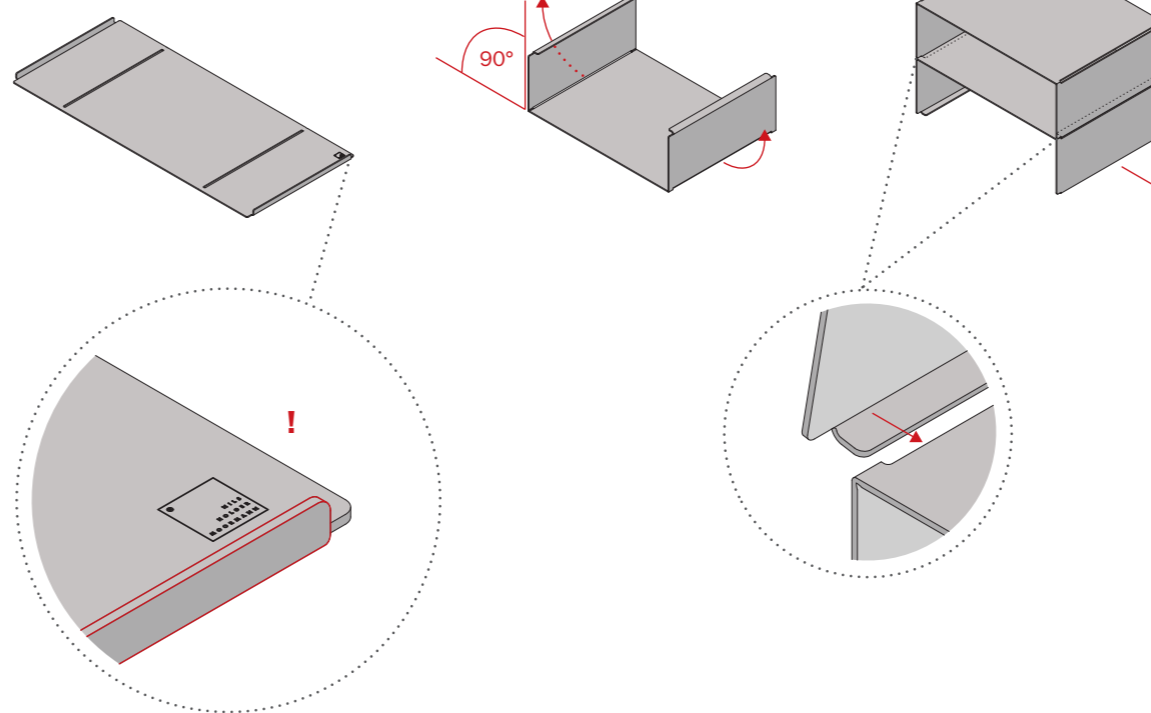

FNP Etikettenhalter

- Tablar leicht anheben oder entfernen.
- Etikettenhalter von hinten über die Aluminiumschiene stecken.
- FNP Tablar wieder einsetzen.
- Etiketten von oben einstecken.

FNP labelholder

- Slightly lift or remove the shelf board.
- From the back, place the label holder over the aluminium rail.
- Insert FNP shelf board again.
- Insert the labels from the top.

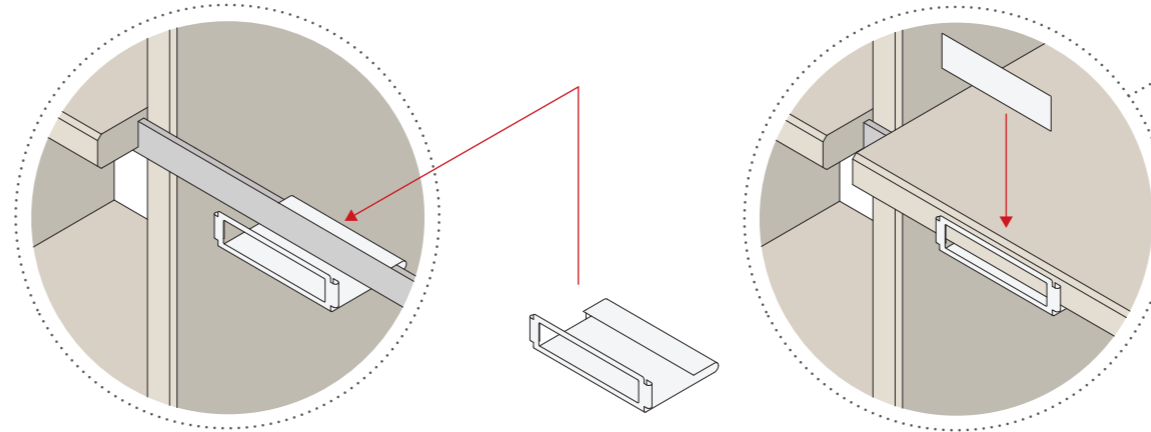

FNP Display

Das Display über die hintere Kante des FNP Tablares einhängen. Das Tablar muss dabei nicht aus dem Regal genommen werden.

FNP display

Place the display over the rear edge of the FNP shelf board. It is not necessary to remove the shelf board from the shelf in order to do this.

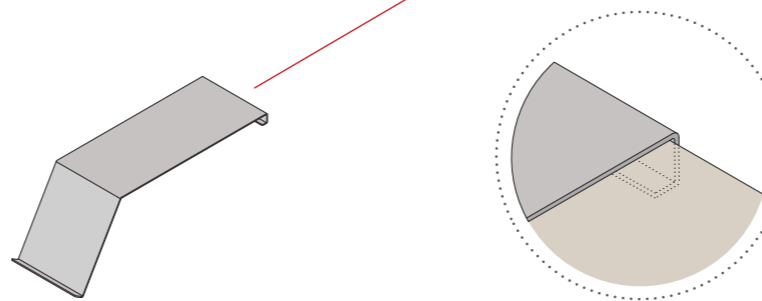

FNP Buchstütze

Die Buchstütze mit der Klammer an die gewünschte Position auf das FNP Tablar aufschieben.

Wird die Buchstütze an einem FNP X12 angebracht, bitte den mitgelieferten Adapter von oben in die Bohrung der Klammer einstecken.

Soll die Position der Buchstütze verändert werden, diese komplett von dem Tablar abziehen und anschließend an die neue Stelle aufschieben.

FNP bookend

Using the clamp, slide the bookend onto the FNP shelf board to the desired position.

If the bookend is attached to an FNP X12, please insert the adapter provided from the top into the clamp hole.

To move the bookend, completely pull it off the shelf board and slide it back on at the new position.

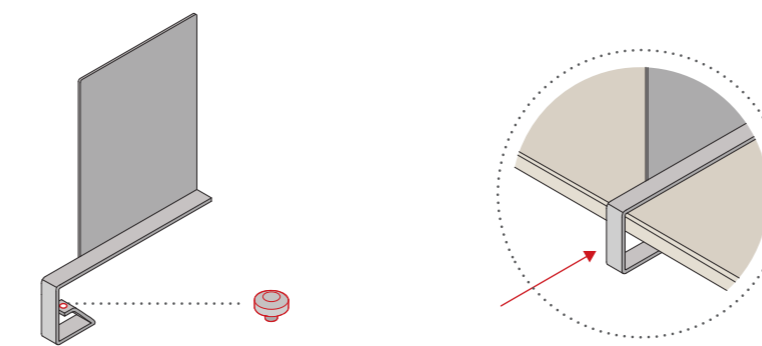

FNP Präsentationsklappe

- Tablar oberhalb des Faches, in das die Präsentationsklappe eingesetzt werden soll, entfernen.
- Die beiden Halterungen A so auf die Aluminiumschiene setzen, dass die Einkerbungen der Halterungen A zur Tablarmitte hin zeigen **a**.
- Je nach gewünschter Position wird die Präsentationsklappe B in die vorderen oder hinteren Einkerbungen eingehängt.
- Das entnommene Tablar wieder einlegen.

FNP presentation flap

- Remove the shelf board of the compartment into which the presentation flap is to be inserted.
- Place both brackets A onto the aluminium rails in such a way that the notches of brackets A point to the centre of the shelf board **a**.
- Depending on the desired position, the presentation flap B is placed into the front or back notches.
- Reinsert the shelf board.

