

A Sockel mit Bodenplatte
base with base plate

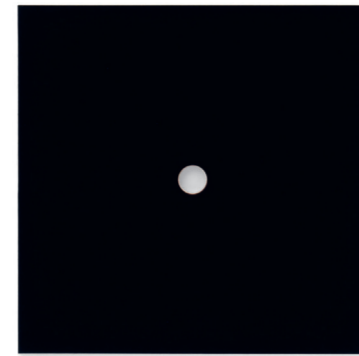

B Deckplatte
top

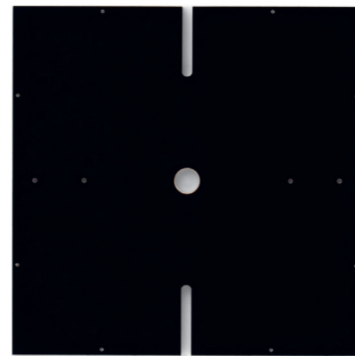

C Mittelboden *
central plate *



D lange Seite **
long side**



E kurze Seite
short side



F Drehstift
grip



G Sperrknebel
locking knob

H CD-Fixierung
x 4 je Etage
CD fixation
x 4 each level

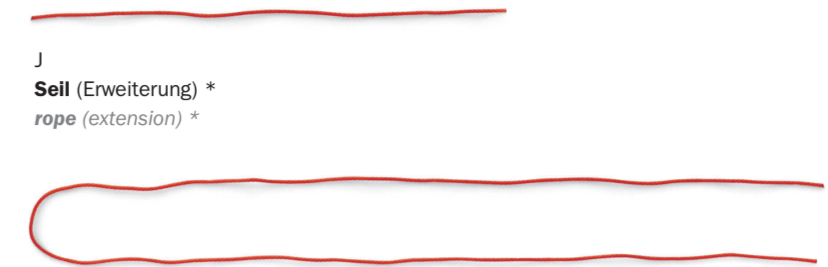

I Seil
rope

J Seil (Erweiterung) *
rope (extension) *

* für Erweiterung | x 1 pro Etage
* for extension | x 1 each level

** für Erweiterung | x 2 pro Etage
** for extension | x 2 each level

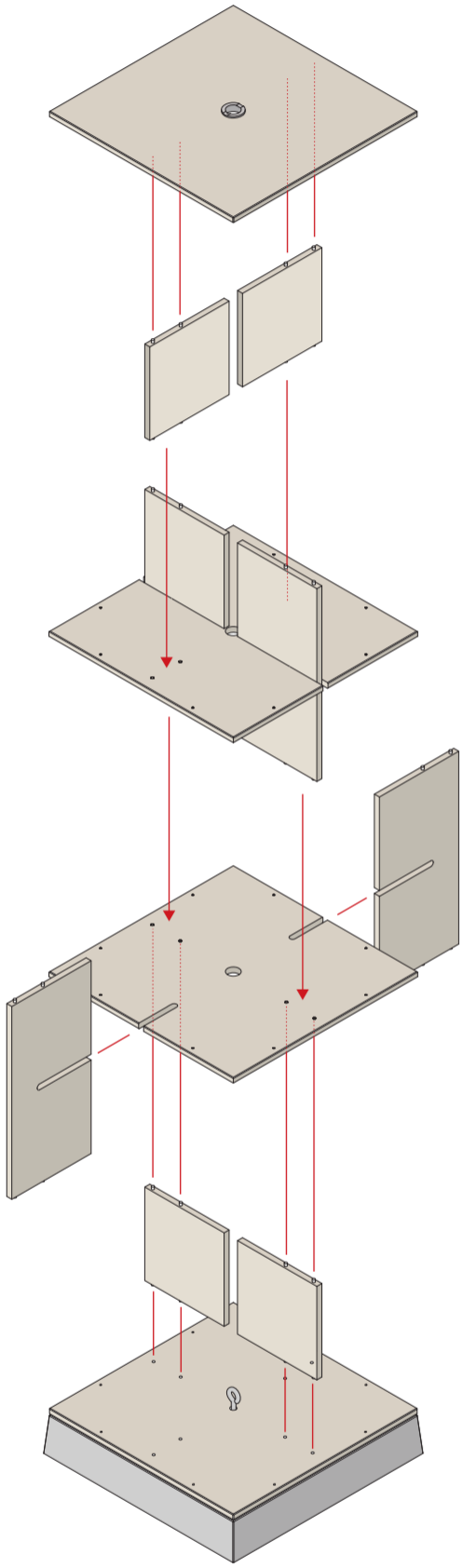

I.

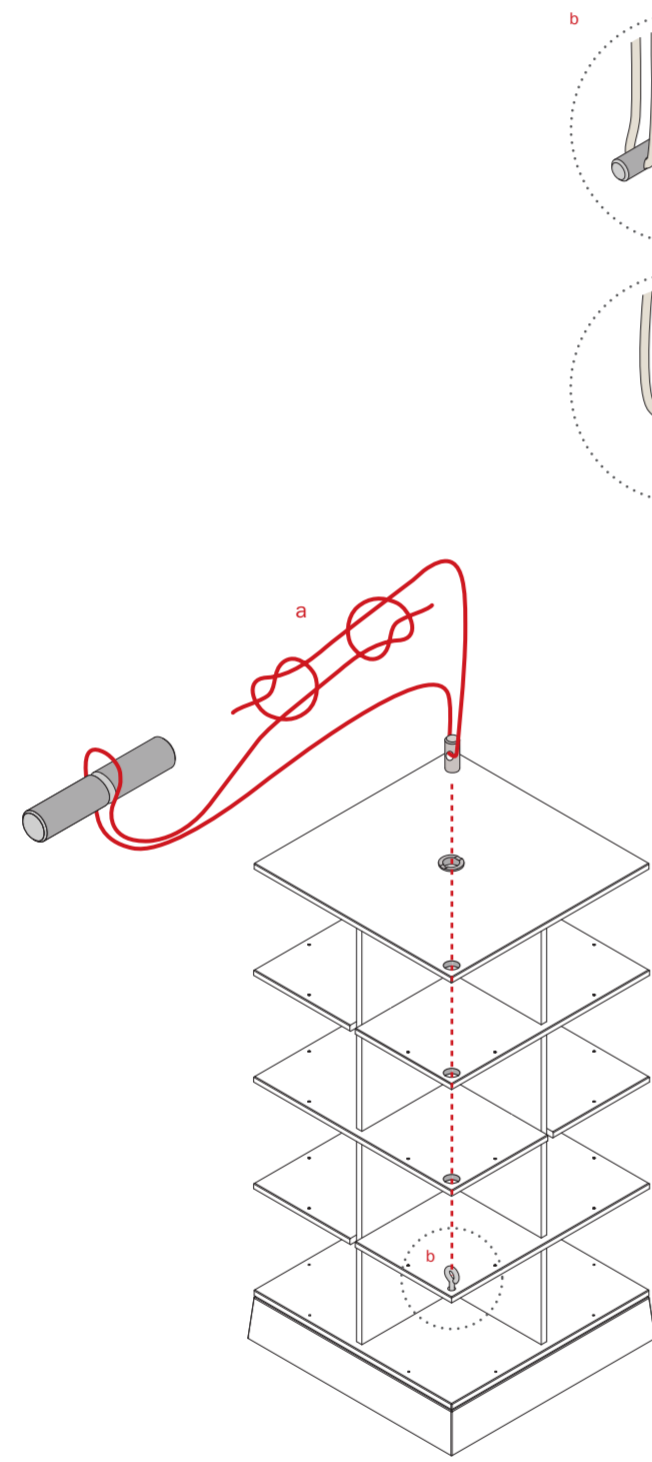

II.

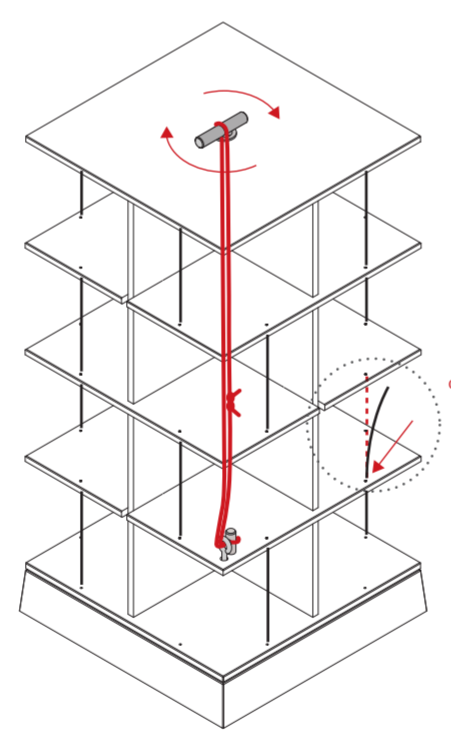

III.

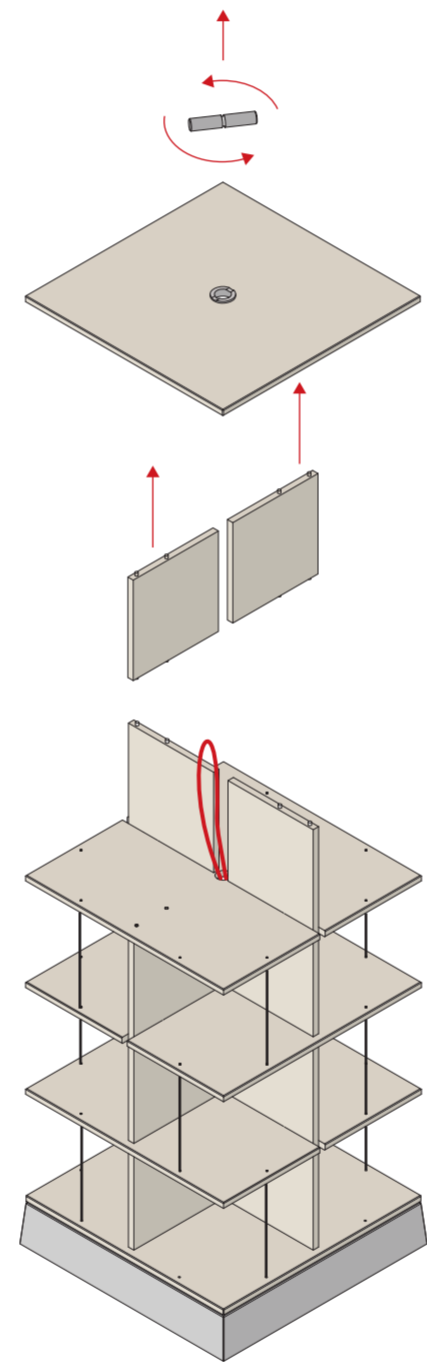

IV.

Einbau einer weiteren Ebene
Adding a further level

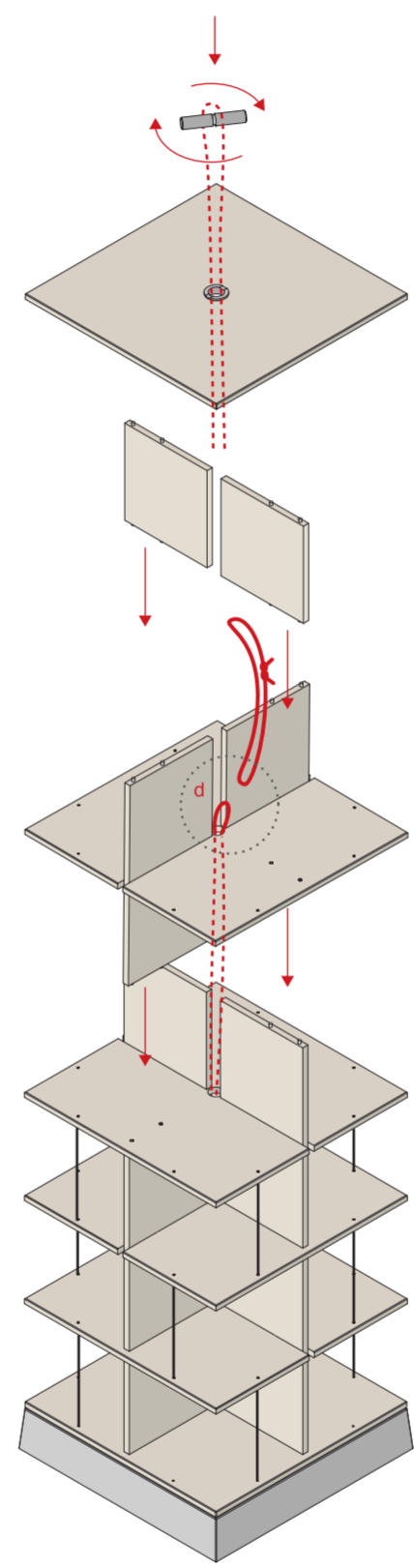

V.

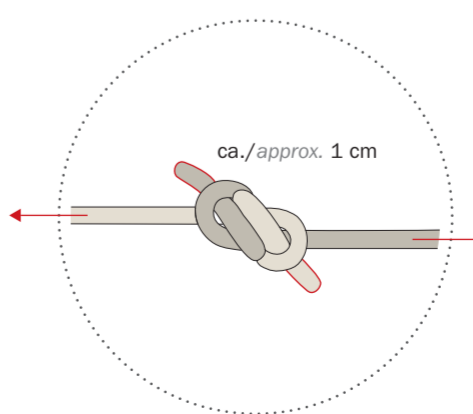
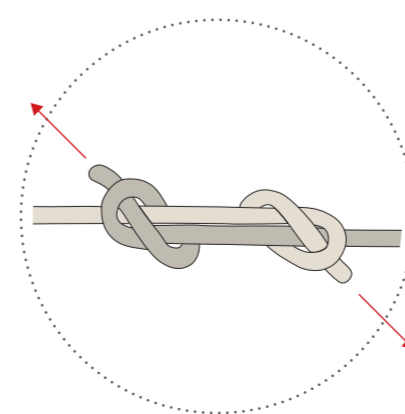
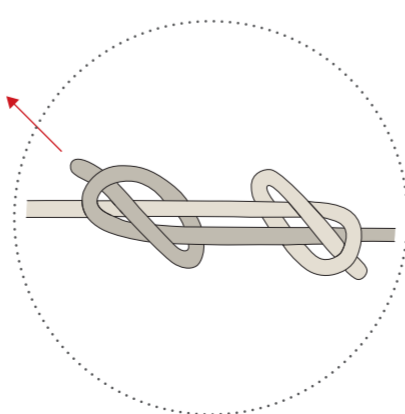
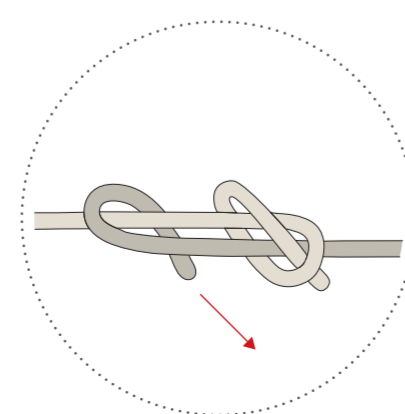
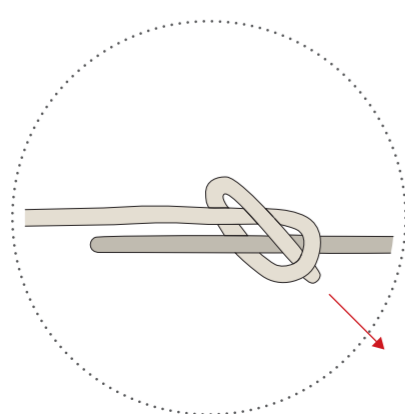
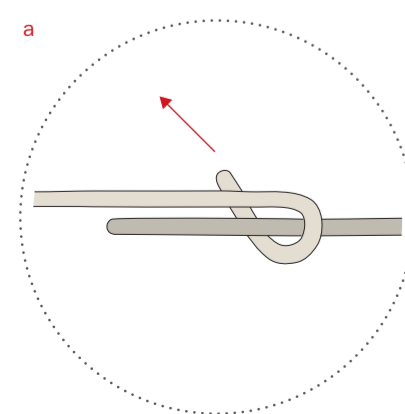

I.
1. Auf die Bodenplatte des Sockels A zwei kurze Seiten E gegenüberliegend aufstecken.
2. Zwei lange Seiten D mit den Schlitz in eine Mittelplatte C einstecken und auf die Bodenplatte bzw. die kurzen Seiten aufsetzen. Mit weiteren Ebenen ebenso verfahren. Diese immer um 90° gedreht aufstecken.
3. Abschließend zwei kurze Seiten E auf den obersten Mittelboden C stecken und die Deckplatte B auflegen.

II.
1. Den Sperrknebel G auf das Seil I aufhängen und dieses mit einem Fischerknoten a zu einer Endlos-Schnur verbinden.
2. Das Seil I in die Kerbe des Drehstifts F legen.
3. Das Seil I mithilfe des Sperrknobels G durch die Bohrungen von Deckplatte B und Mittelböden C führen.
! Darauf achten, dass der Knoten a nicht am Drehstift F oder am Sperrknebel G zu liegen kommt.
4. Den Sperrknebel G durch den Ring an der Bodenplatte A schieben und quer stellen, sodass sich der Knebel G nicht mehr zurückziehen lässt b.

III.
1. Durch Drehen des Drehstifts F wird das Seil gespannt und der Musikstapler erhält dadurch seine Stabilität. Den Drehstift F so lange drehen bis ein Weiterdrehen schwer fällt. Der Drehstift kommt dabei in der Kerbe des Metallrings des Deckels zur Ruhe.
2. Es können nach Belieben CD-Fixierungen H eingesetzt werden. Hierzu die Stäbe H in die Bohrungen der Mittelböden einstecken, leicht biegen und in die obere Bohrung einsetzen c. Je Etage stehen 4 CD-Stützen zur Verfügung.

! Soll der Standort des aufgebauten Musikstaplers verändert werden, bitte nur am Sockel tragen.

IV.
Einbau einer weiteren Ebene
1. Den Drehstift F drehen, sodass sich das Seil I entspannt. Den Drehstift F, den Deckel B und die zuletzt aufgesetzten kurzen Seiten E entfernen.

V.
1. Die Erweiterung (Mittelboden C und zwei lange Seiten D) aufstecken.
2. Das zusätzliche Seil J mit einem Fischerknoten a zu einer Endlos-Schnur verknüpfen und mit dem bestehenden Seil I verbinden d.
3. Das Seil J durch die Deckplatte B fädeln und durch den Drehstift F wieder auf Spannung bringen (siehe Schritt III. 1.).

I.
1. Attach two short sides E opposite each other onto the plate of base A.
2. Insert the slits of two long sides D into a central plate C and attach onto the base plate or the short sides. Repeat for each further level. Always attach these at a 90° angle.
3. Finally, attach two short sides E onto the top central plate C and place top B onto it.

II.
1. Thread locking knob G onto rope I and tie a fisherman's bend a to form an endless cord.
2. Place rope I into the notch of grip F.
3. Using locking knob G, guide rope I through the holes of top B and central plates C.
! Make sure not to position the knot a at grip F or at locking knob G.
4. Push locking knob G through the ring on the base plate A and position it horizontally so that knob G can no longer be pushed back b.

III.
1. Turning grip F tenses the rope which gives the Musikstapler its stability. Keep grip F until continuing to do so becomes difficult. By doing this, the grip's final position is in the notch of the top's metal ring.
2. CD fixations H may be inserted if desired. For this purpose, insert bars H into the holes of the central plates, gently bend and insert into the top hole c. Four CD supports are available for each level.

! If the assembled Musikstapler needs to be moved, please only carry it holding on to the base.

IV.
Adding a further level
1. Turn grip F to relax rope I. Remove grip F, top B and the last inserted short sides E.

V.
1. Attach the extension (central plate C and two long sides D).
2. Tie a fisherman's bend a into the additional rope J to form an endless cord and connect with the existing rope I d.
3. Thread the rope J through top B and tighten the grip F again (see step III. 1.).